



Merkmale

- robuste Kurve aus Metallguss zur Betätigung von Schachtschaltern oder Türverriegelungen
- Gleitkurve GK-L und Umschaltkurve UK-L sind für höhere Fahrkorbgeschwindigkeiten geeignet
- Klemmbefestigung auf Schiene (Schiene gehört nicht zum Lieferumfang)
- Gebrauchslage vertikal

features

- robust ramp made of cast metal for the actuation of limit switches or door interlocks
- operation ramp GK-L and direction ramp UK-L are suited for higher speeds of the car
- clamp fixing made on mounting rail (rail is not included in the scope of delivery)
- customary position vertical

Bestellangaben / order information codes:

| | |
|-------|--|
| GK-K | Gleitkurve, kurze Ausführung / operating ramp, short version |
| GK-L | Gleitkurve, lange Ausführung / operating ramp, long version |
| UK-K | Umschaltkurve (zweiteilig), kurze Ausführung / direction ramp (two-part), short version |
| UK-L | Umschaltkurve (zweiteilig), lange Ausführung / direction ramp (two-part), long version |
| UK-SO | Umschaltkurve (dreiteilig), Sonderausführung für mittlere Etage direction ramp (three-part), special version for middle floor |

Geräteabmessungen / *device dimensions:*

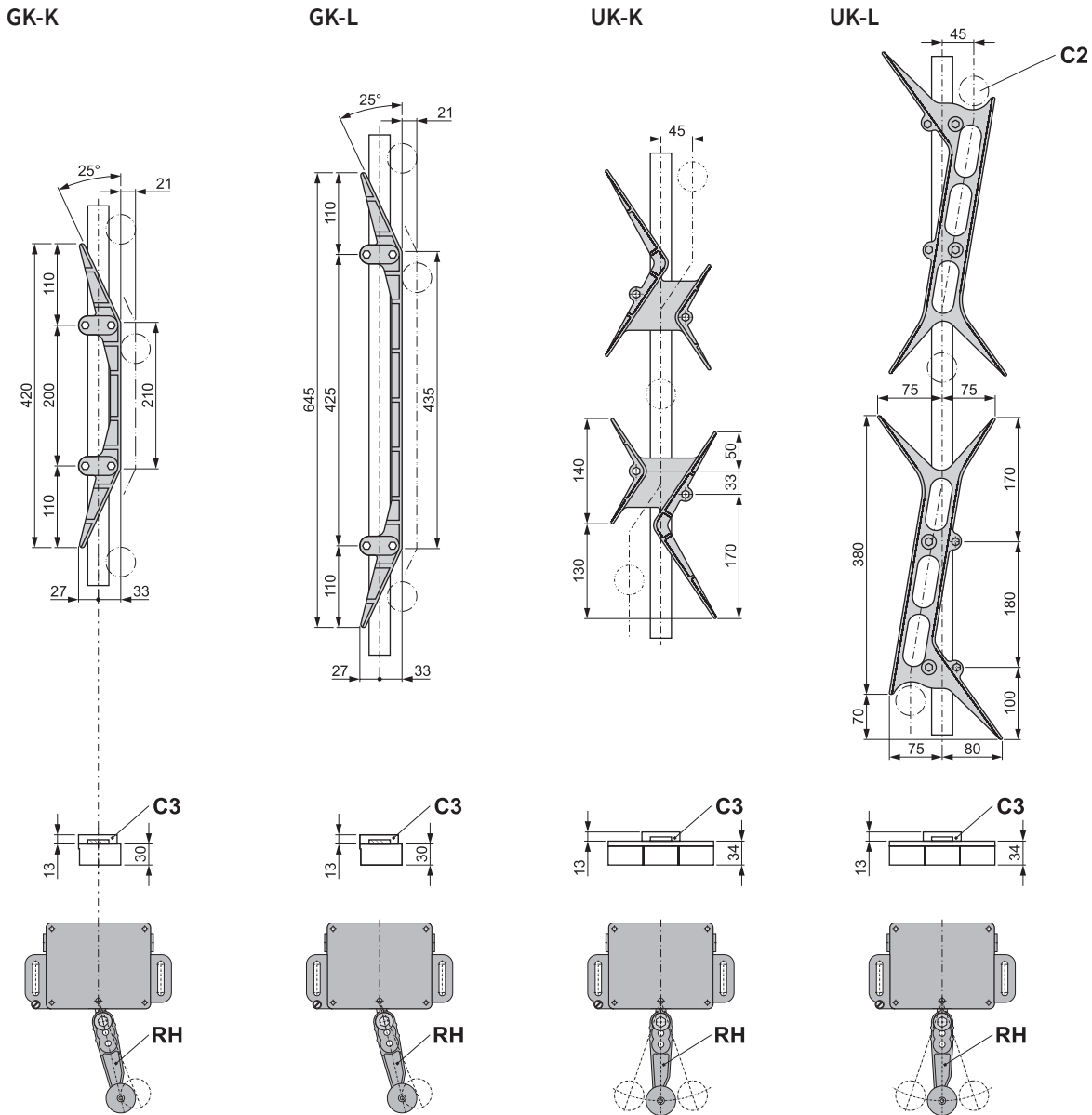

Mögliche Kombinationen / *possible combinations:*

| | Gewicht weight | FES | ES | FS | ESK | US | UGS |
|------|-------------------|-----|----|----|-----|----|-----|
| GK-K | 358 g | ✓ | ✓ | ✓ | ✓ | | |
| GK-L | 538 g | ✓ | ✓ | ✓ | ✓ | | |
| UK-K | 362 g | | | | | ✓ | ✓ |
| UK-L | 580 g | | | | | ✓ | ✓ |

C2 Rolle des Schachtschalters auf der Rollerbahn
roller of the limit switch on the operating lane

C3 Schiene (Flachstange 30 x 6 mm), (Zubehör - bitte separat bestellen)
rail (flat bar 30 x 6 mm), (accessories - please order separately)

RH Rollenhebel am Schachtschalter zur Betätigung anpassen (Justage)
adjust roller lever on limit switch for required operation (adjustment)